

# CROCHET AUTOBLOQUANT SLH



## LE CROCHET AUTOBLOQUANT SLH DE VULCAN :

Un crochet de construction robuste,  
sécuritaire et nécessitant peu d'entretien

Capacité de 1/4T à 5T

Respecte les normes ANSI B30.10  
et B30.16

Facteur de sécurité de 5 : 1

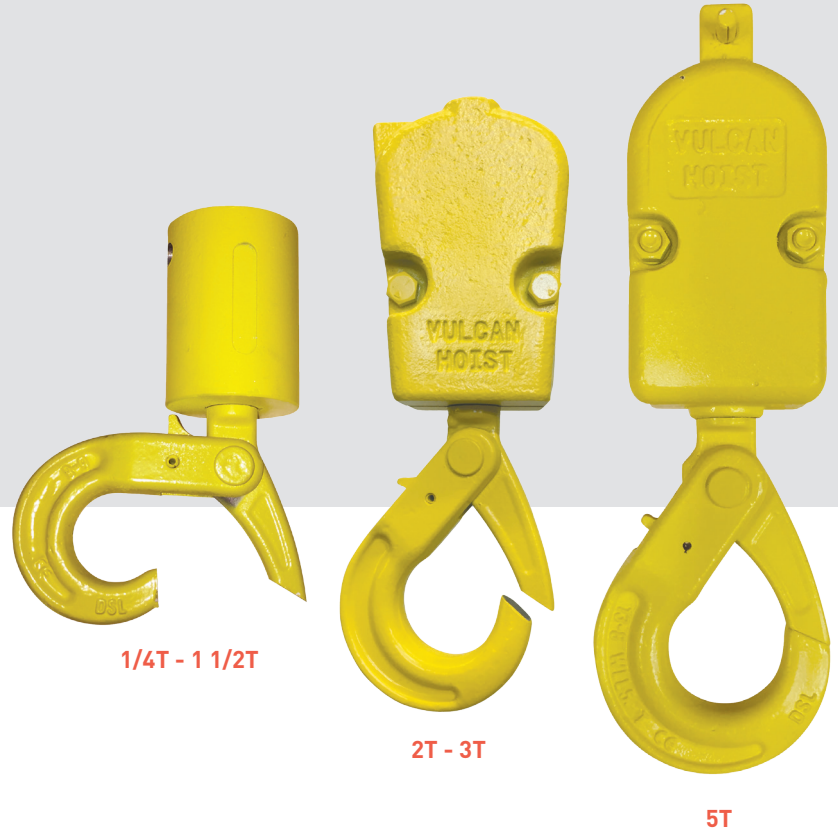

### Construction robuste

- Crochet en alliage d'acier forgé de grade 80
- Fini jaune sécuritaire

### Sécuritaire

- Le linguet se referme et se bloque automatiquement une fois la charge appliquée sur le crochet
- L'attache de la charge est sécurisée dans le crochet une fois celui-ci fermé
- Une fois fermé, le linguet épouse parfaitement le profil du crochet

### Entretien minimal

- Pas de linguet à ressort à remplacer
- Économie de temps et d'argent

### Maniable

- Ouverture du crochet simplifiée à l'aide du déclencheur ergonomique

# CROCHET AUTOBLOQUANT SLH



## Crochet pour installation dans une moufle de levage (lifting mold) Vulcan

MODÈLE	Capacité Tonnes (TM)	Poids net lb	Dimensions								
			A	B	C	D	D1	E	I	J	K
HOPHL-301A	0,25	0,75	3,66	0,81	2,75	1,09	1,30	0,91	1,31	0,88	0,47
HOPHL-301B	0,5	0,75	3,66	0,81	2,75	1,09	1,30	0,91	1,31	0,88	0,47
HOPHL-301	1	0,75	3,66	0,81	2,75	1,09	1,30	0,91	1,31	0,88	0,47
HOPHL-301C	1,5	2,5	5,38	1,17	4,25	1,72	2,25	1,25	2,13	1,38	0,78
HOPHL-302	2	2,5	5,38	1,17	4,25	1,72	2,25	1,25	2,13	1,38	0,78
HOPHL-303	3	2,5	5,38	1,17	4,25	1,72	2,25	1,25	2,13	1,38	0,78
HOPHL-305	5	6	6,50	1,56	5,31	2,00	2,50	1,50	2,50	1,72	0,84

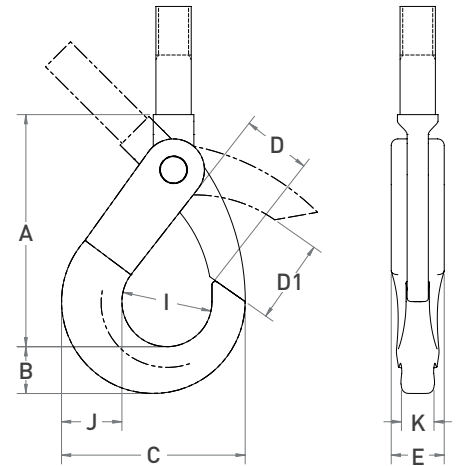

## Le crochet autobloquant SLH est également disponible déjà assemblé dans la moufle de levage Vulcan

- Crochet pivotant sur 360°
- Roulement à billes en acier
- Goupille de connexion de la chaîne en alliage d'acier résistant au cisaillement

**1 RETOMBÉE  
1/4T - 1T**

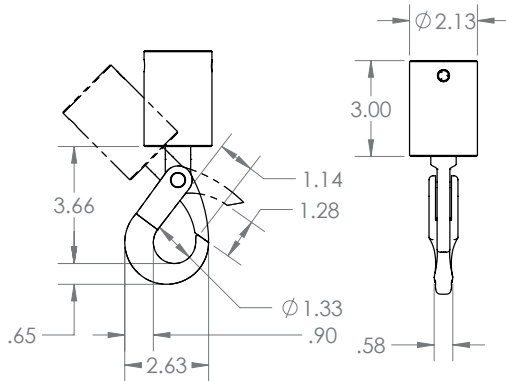

**2 RETOMBÉES  
2T - 3T**

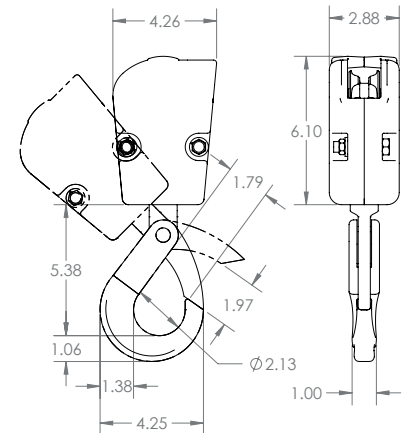

**1 RETOMBÉE  
1 1/2T**

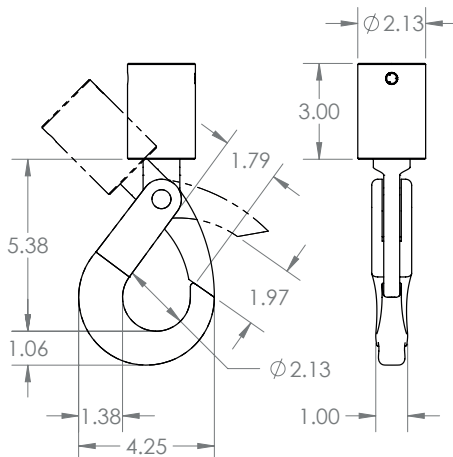

**3 RETOMBÉES  
5T**

